

HD 900



 Démonte-pneus électro-hydraulique

 *Desmontadora de neumáticos electrohidráulica*

 Desmonta pneus electrohidráulico

HD 900



DÉMONTE-PNEUS ÉLECTRO-HYDRAULIQUE pour pneus de poids-lourds, tracteurs et engins de terrassement, avec jantes à creux ou à anneau élastique, ainsi que pour pneus avec ou sans chambre à air.



DESMONTADORA DE NEUMÁTICOS ELECTROHIDRÁULICA para neumáticos de camiones, autobuses, tractores y máquinas para movimiento de tierra, con llantas con canal o de anillo elástico, y para neumáticos con o sin cámara de aire.



DESMONTA PNEUS ELECTROHIDRÁULICO para pneus de camiões, ónibus, tractores e máquinas de movimentação de terras, com jantes de canal ou de anel elástico e para pneus com o sem câmara de ar.



1 Mandril autocentrador à duas velocidades e rotação em sentido horário e anti-horário de duas velocidades. **1** Mandril autocentrante con rotación en sentido horario y antihorario de dos velocidades. **1** Mandril autocentrante com rotação em sentido horário e anti-horário de duas velocidades.



2 Manipulateur avec commandes ergonomiques. **2** Manipulador con mandos ergonómicos. **2** Manipulador com controles ergonômicos.

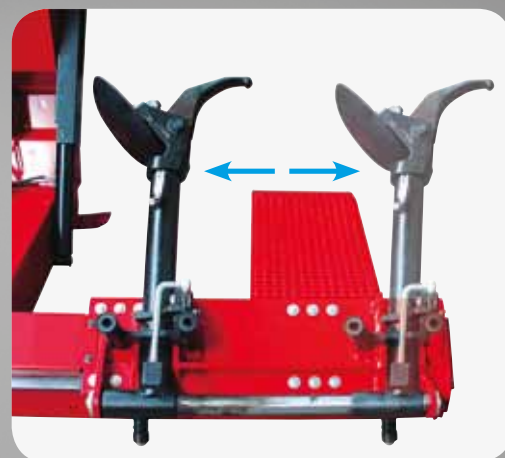

3 Chariot à actionnement hydraulique droite-gauche et bras porte-outil avec dispositif de blocage de sécurité. **3** Carro con movimiento hidráulico derecha-izquierda y brazo herramienta con sistema de bloqueo de seguridad. **3** Carro com movimento hidráulico direita-esquerda e braço ferramenta com sistema de bloqueio de segurança.



4 Centrale hydraulique. **4** Centralita hidráulica. **4** Central hidráulica.



5 HD 900 est en mesure d'opérer sur des roues jusqu'à 1000kg. **5** HD 900 es útil para operar en ruedas de hasta 1000 kg. **5** HD 900 é capaz de operar em rodas de até 1000kg.



6 Griffes spéciales pour jantes en alliage avec inserts en plastique (sur demande). **6** Garras especiales para llantas de aleación con insertos de plástico (bajo pedido). **6** Garras especiais para jantes de liga com aplicações de plástico (sob pedido).

DATI TECNICI	TECHNICAL DATA	TECHNISCHE DATEN	
Larghezza max. ruota	Max wheel width	Max. Radbreite	1065 mm
Diametro max. ruota	Max. wheel diameter	Max. Raddurchmesser	2300 mm
Capacità della morsa	Chucking device capacity	Spannbereich	14" ÷ 46" (PA = 56")
Motore centralina idraulica	Hydraulic unit motor	Motor Hydraulikaggregat.	1,5 kW
Motoriduttore a due velocità	2 speed gear box motor	Getriebemotor mit zwei Geschwindigkeiten	1,3 ÷ 1,8 kW
Capacità cilindro sollevamento ruota	Max. wheel lifter cylinder capacity	Hubkraft Hubzylinder Rad	1600 kg
Peso max. ruota	Max. wheel weight	Max. Radgewicht	1000 kg
Voltaggio	Voltage	Spannung	230/400 V 3ph 50/60 Hz
Peso	Weight	Gewicht	762 kg

- EQUIPEMENT DE SÉRIE • **ACCESORIOS ESTÁNDAR**
- **ACESSÓRIOS PADRÃO**

- **ACCESSOIRES RECOMMANDÉS • ACCESORIOS RECOMENDADOS**
- **ACESSÓRIOS RECOMENDADOS**

A. Anneaux de protection pour les jantes alu - *Anillos de protección para llantas de aleación* - Anéis de proteção para aros de alumínio

∅ 161 mm	8-12100007
∅ 164 mm	8-12100005
∅ 176 mm	8-12100006
∅ 202 mm	8-12100008
∅ 220 mm	8-12300001
∅ 221 mm	8-12100009
∅ 281 mm	8-12100010

B. Rouleau tubeless pour pneus PL et autobus - *Rodillo tubeless para neumáticos de camiones y autobuses* - Rolo para tubeless para caminhões e ônibus

2306040

C. GL - Nouveau griffes spéciales pour jantes en alliage avec inserts en plastique. - *GL Nuevas especiales mordazas para llantas de aleación con inserciones de plástico.* - GL Novas garras especiais para aros de alumínio com inserções de plástico

8-12100156

D. DV 120 Pousse-talon pneumatique avec levier de commande manuel. - *DV 120 Dispositivo prensa-talón con palanca de mano* - DV 120 Dispositivo imprensa talões com alavanca de controle manual

0-12100701

- **DIMENSIONS ENCOMBREMENT**
- **DIMENSIONES TOTALES**
- **DIMENSÕES GERAIS**

	min	max
H	970	1550
L	1980	2450
P	1700	2300

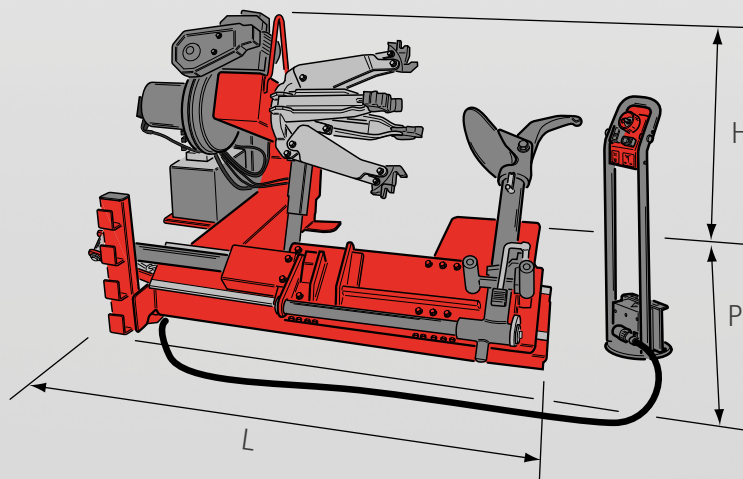

Fotografie, caratteristiche ed i dati tecnici non sono vincolanti, possono subire modifiche senza preavviso. The manufacturer reserves the right to modify the features of its products at any time. Les photographies, les descriptions et les données techniques ne sont pas contraignantes. Le fabricant se réserve le droit d'apporter des modifications sans préavis. Die Fotografien, die angegebene Eigenschaften und die technischen Daten sind nicht verbindlich und können ohne Vorankündigung geändert werden. Fotos, características y datos técnicos no son vinculantes, pueden estar sujetos a modificaciones sin previo aviso. As fotografias, as características e os dados técnicos não são vinculantes, podem ser modificados sem prévio aviso. Code: DP060005776 - 02/2020

Per aiutare il pianeta ottimizzando il consumo di carta, i nostri cataloghi sono consultabili sul sito www.corghi.com. Una stampa responsabile aiuta a preservare l'ambiente. To protect the planet and reduce paper usage, our catalogues are viewable online at the website www.corghi.com. Printing responsibly contributes to saving the environment.

CORGHI

NEXION SPA - ITALY -
www.corghi.com - info@corghi.com

