



**Sollevatore monocolonna**

**Single post jack**

**Cric monocolonne**

**Einsäulen-Kurzheber**

**Elevador monocolumna**

- Comando elettrico con commutatore
- Sistema di sollevamento a chiocciola e vite
- Chiocciola di sicurezza
- Presa ruote con forche intercambiabile

- Electric drive with reverse-switch
- Lifting system by nut and spindle
- Safety nut
- Interchangeable wheel support bracket

- Actionnement électrique avec commutateur
- Système de levage avec écrou et vis
- Écrou de sécurité
- Fourche prise de la roue interchangeable

- Elektroantrieb mit Umschalter
- Hubsystem mit Hubmutter und Spindel
- Sicherheitsmutter
- Radhalterung mit austauschbarer Gabel

- Mando eléctrico con conmutador
- Sistema de elevación con caracol y tornillo
- Caracol de seguridad
- Horquilla intercambiable de soporte de ruedas

# WERTHER



# SPRINTJACK

## 1 t

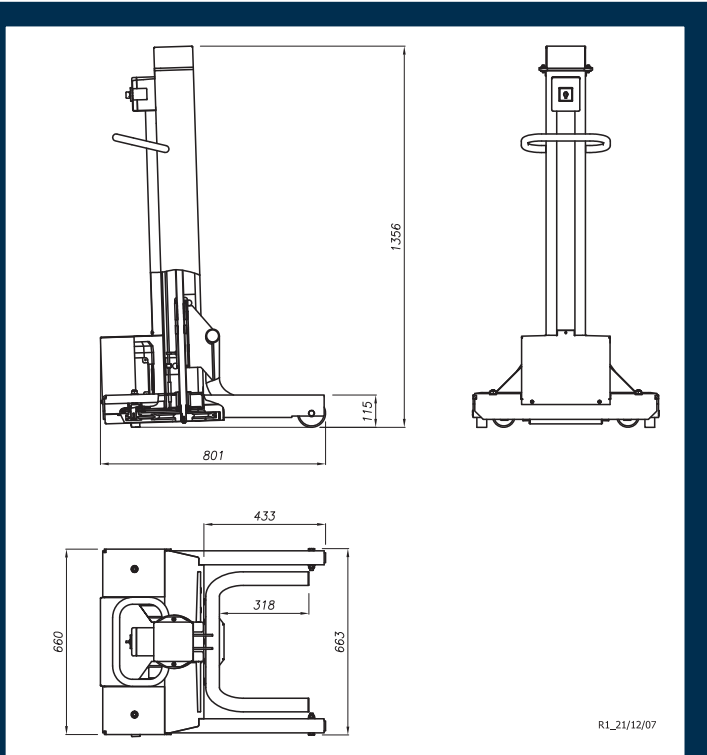

### Dati tecnici - Technical data - Caractéristiques techniques - Technische Eigenschaften - Datos técnicos

Portata	Capacity	Capacité	Tragfähigkeit	Capacidad de carga	1000 kg
Peso massimo autoveettura	Maximal car weight	Poids max. voiture	Max: Fahrzeuggewicht	Peso máximo del vehículo	2000 kg
Altezza massima di sollevamento	Max. lifting height	Hauteur max. de levage	Max: Hubhöhe	Altura máxima de elevación	850 mm
Tempo di salita / discesa	Lifting / Descent time	Temps de levage/descende	Hub-/Senkzeit	Tiempo de elevación / descenso	35 sec
Alimentazione monofase	Single phase power supply	Moteur monophasé	Einphasenmotor	Alimentación monofásica	230/50
Potenza motore	Electric motor power	Puissance moteur	Motorleistung	Potencia motor	0,73 kw
Peso	Weight	Poids	Gewicht	Peso	80 kg
Dimensioni ingombro	Overall dimensions	Dimensions	Abmessungen	Medidas máximas	805 x 660 x 1360 [mm]
Dimensioni ingombro imballo	Overall dimensions packaging	Dimensions emballage	Abmessungen der Verpackung	Medidas máximas embalaje	830 x 770 x 1480 [mm]
Ambiente di lavoro: locale chiuso	Working enviroment: indoor only	Environment d'utilisation: en local fermé	Arbeitsumgebung: geschlossenem Raum	Entorno de trabajo: local al cubierto	

### Opzioni - Optionals - Options - Sonderzubehör - Opciones



- Presa sotto scocca
- Underbody support bracket
- Prise sous chassis
- Unterbodenaufnahme
- Prensa bajo bastidor



- Tavola di appoggio gommata
- Rubber coated support plate
- Plaque de support avec couverture en caoutchouc
- Aufnahmeplatte mit Gummiabdeckung
- Tablero de apoyo engomado



- Colonna 800-1200 mm, 1500 kg
- Axle stand 800-1200 mm, 1500 kg
- Chandelle 800-1200 mm, 1500 kg
- Unterstellbock 800-1200 mm, 1500 kg
- Column 800-1200 mm, 1500 kg



#### WERTHER INTERNATIONAL S.p.A.

Via F. Brunelleschi, 12 - 42124 Cadè (RE) Italy

Tel. ++39 0522 9431 - ++39 346 98 37 325 - ++39 346 98 37 443 - Fax ++39 0522 941997

[www.wertherint.com](http://www.wertherint.com) - e-mail: [sales@wertherint.com](mailto:sales@wertherint.com)

Il fabbricante, nell'ambito del costante miglioramento dei propri prodotti, si riserva il diritto di apportare modifiche senza preavviso. - The company reserves the right to introduce improvements in design or specification without prior notice. - Der Hersteller behält sich das Recht vor, im Zuge der technischen Weiterentwicklung, technische Eigenschaften ohne Vorankündigung zu ändern. - Le fabricant dans le but d'améliorer constamment ses produits, se réserve le droit d'apporter des modifications sans préavis. - El fabricante, en el marco de la mejora constante de sus productos, se reserva el derecho de aportar modificaciones sin previo aviso.