



Ravaglioli

COMPANY WITH QUALITY MANAGEMENT
SYSTEM CERTIFIED BY DNV
= ISO 9001:2008 =

ELEVATEURS DEUX COLONNES SANS BASE

BASELESS TWO POSTS LIFTS

ELEVADORES DE DOS COLUMNAS SIN PEANA

KPX

225

315

336

337

341

KPN

235

245

345

349



SINCE 1958

BASELESS



Elévateur agréé CE -
commandés en basse
tension
*CE approved lift with low
voltage controls*
Elevador homologado CE
con mandos de baja tensión

Colonne
composée de
5 tubes
d'acier soudés
par robot, rien
n'est plus
solide

*Tubular
structure made
of 5 robot
welded sections,
nothing sturdier
in the world*

Columna
compuesta por 5
tubulares de acero,
soldados con
robots: no hay nada
más solido en el
mundo

Lubrification
permanente et
automatique
des écrous,
efficace
pendant la
montée et la
descente

*Automatic and
permanent nut
lubrication system
to guarantee
efficient
lubrication during
lifting and
descent*

Lubrificación
permanente y
automática de las
tuercas para
garantizar una
lubricación eficaz
durante el
movimiento de
subida y bajada

Ecrou porteur
et écrou de
sécurité en
bronze à haute
résistance à
l'usure (pas de
plastique) pour
garantir une
sécurité totale

*Main nut and
safety nut
made of
bronze (no
plastic) with
high resistance
to wear, for
greater safety*

Tuerca principal
y tuerca de
seguridad en
bronce de alta
resistencia al
desgaste (no es
de plástico) para
garantizar la
seguridad total

Vis en acier,
roulée, à haute
résistance, pour
garantir la
durée dans le
temps

*Steel high
resistance
rolled screw
to provide
long life*

Husillo de acero de
alta resistencia, rosca
fabricada en frío con
rodillos para
garantizar la máxima
duración en el tiempo

Blocage de
bras
automatique,
dégagé au sol
- géométrie
conique
autobloquante

*Automatic arm
locking during
lifting and
automatic
unlocking when
the arm reaches
the floor with
self-locking
conical design*

Bloqueo de brazos
automático y
desenganche de
brazos
automáticamente
del suelo. Geometría
cónica con efecto auto-
bloqueador



La synchronisation
électromécanique
maintient la différence
de niveau entre chariots
sous 20 mm

*The electromechanical
synchronisation keeps
the carriages within
an alignment of
20 mm.*

La sincronización
electromecánica entre los
carros mantiene el nivel
entre los mismos (desnivel
maximo 20 mm).

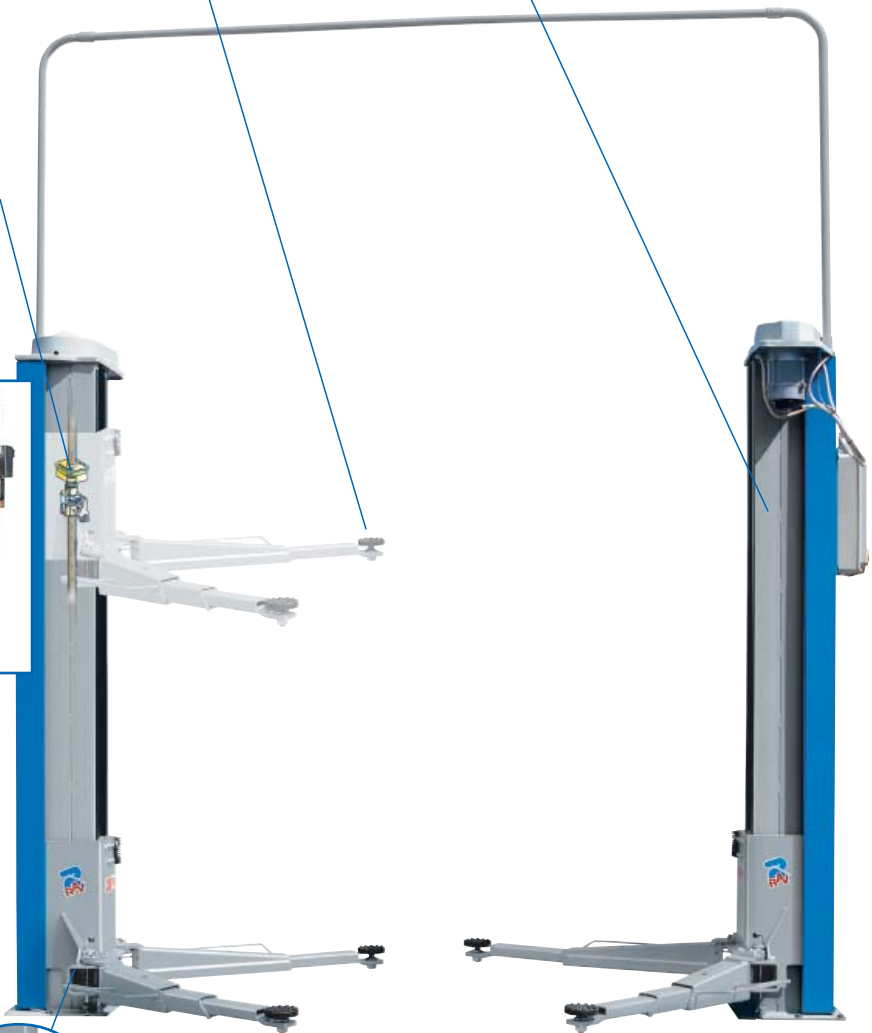

OPTIONS



95, 140, 178, 211 mm

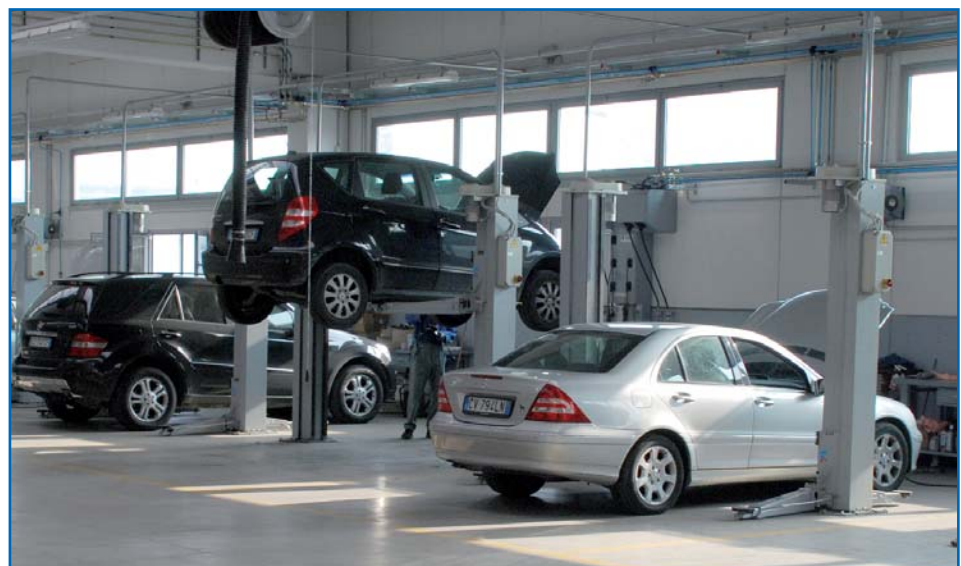



KPX336W / 2700 kg
KPX337W / 3200 kg
KPX341WE / 3200 kg Large

Bras courts à 3 étages, pour faciliter le chargement asymétrique de véhicules larges.
 Hauteur des tampons de 95 mm.

*Three - stage short arms for asymmetric lifting of large vehicles.
 Min. pad height 95 mm.*

Brazos cortos de triple extensión para el levantamiento de vehículos anchos también.
 Altura mínima de los tacos del suelo solamente de 95 mm.



KPX337WR / 3200 kg
KPX341WER / 3200 kg Large

Bras extra plats, avec profil parallèle au sol.
 Tampons à double rallonge avec hauteur mini. de 80 mm.

*Extra low profile arms, parallel to the floor.
 Double thread pads with a min. height of 80 mm only.*

Brazos extra bajos, con perfil paralelo al suelo.
 Tacos de doble extensión con altura mínima de 80 mm.

KPX337WK / 3200 kg
KPX341WEK / 3200 kg Large

Bras courts avec longueur augmentée, indiqués pour le levage de véhicules tout-terrain. Bras prédisposés pour le montage rapide de rallonges.

Short arms with longer reach, recommended to lift off-road vehicles. Arms suitable for quick drop-in extensions.

Brazos cortos de mayor extensión, recomendados para el levantamiento de todo terrenos. Brazos predispuestos para el alojamiento rápido de extensiones.



KPX 336, 337, 315

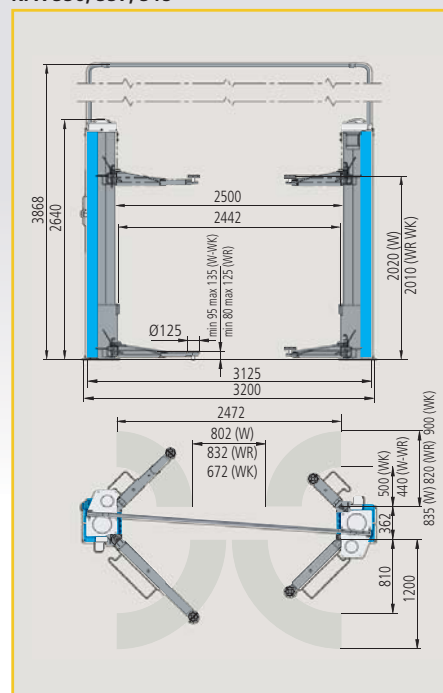

KPX 341, 225

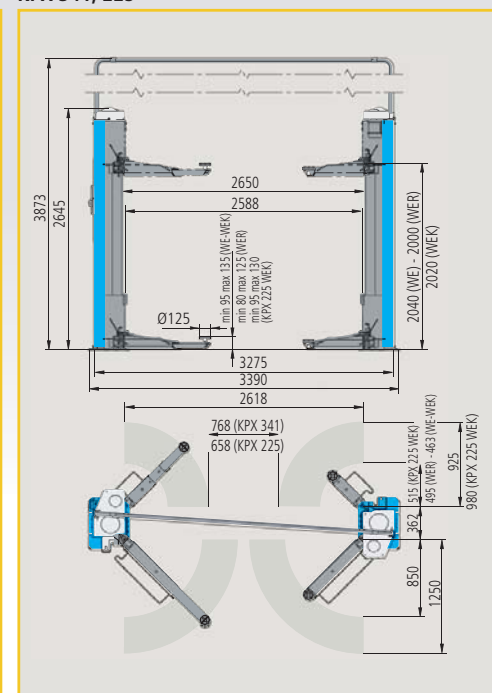



KPN 345WE / 3700 kg
KPN 349WE / 4200 kg

Élévateur sans embase, permet un accès optimal à la zone de travail. Bras courts à trois étages et bras longs à deux étages pour le chargement asymétrique de fourgons ou véhicules tout-terrain.

Baseless lift, allows easy access into the working area. Three-stage short arms and two-stage long arms provide asymmetric lifting of vans and off-road vehicles.

Elevadores sin base, facilitan el movimiento en la zona de trabajo. Brazos cortos de tres extensiones y brazos largos de dos extensiones para el levantamiento asimétrico de furgonetas y todos terrenos.

KPN 345WEK / 3700 kg
KPN 349WEK / 4200 kg

Bras prédisposés pour le montage rapide de rallonges et autres accessoires de levage.

Arms suitable for quick drop-in extensions.

Brazos predispuestos para el alojamiento rápido de suplementos para los tacos y accesorios.



KPN 345WELIK / 3700 kg
KPN 349WELIK / 4200 kg

Élévateur équipé de quatre bras longs à trois étages: idéal pour le levage de fourgons à châssis long, il garantit aussi le levage optimal des voitures.

Model equipped with four long three-stage arms: ideal to lift long wheel base vans and easy lifting of cars.

Modelo equipado con 4 brazos largos de tres extensiones: ideal sea para el levantamiento de furgonetas normales y de chasis largo sea de turismos.

KPN 345 - 349

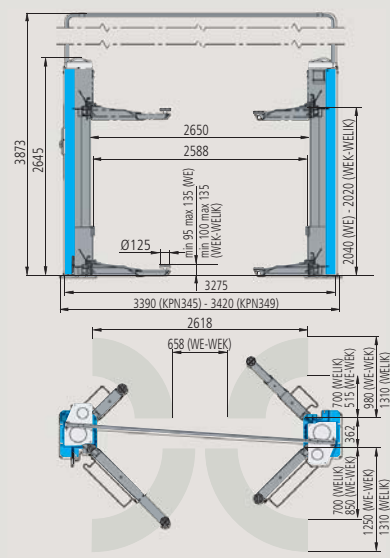

KPN 235 - 245

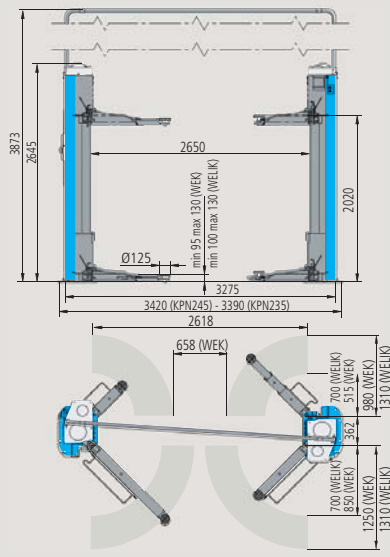

Electronic

KPX 315WK 3200 kg
KPX 225WEK 3200 kg large
KPN 235WEK 3700 kg
KPN 235WELIK 3700 kg long
KPN 245WEK 4200 kg
KPN 245WELIK 4200 kg long

Synchronisation électronique. Possibilité de rallonger les fils de liaison entre colonnes jusqu'au plafond ou de les encastrer dans le sol.

Electronic synchronisation. Cables can be ceiling installed or recessed into the floor.

Sincronización electrónica entre los carros. Posibilidad de instalación de los cables de conexión en el techo o empotrados en el suelo.

Ravaglioli

Ravaglioli S.p.A.
40037 Sasso Marconi
Fraz. Pontecchio M.
P.O.B. 1690 - Bologna - Italia
Tel. +39 - 051 - 6781511
Fax +39 - 051 - 846349
rav@ravaglioli.com
www.ravaglioli.com

RAV France
6, Rue Longue Raie
ZAC de la Tremblaie
91220 Le Plessis Pâté
Tel. 01.60.86.88.16
Fax 01.60.86.82.04
rav@ravfrance.fr

Ravaglioli Deutschland
Kirchenpoint 22
85354 Freising
Tel. 08165-646956
Fax 08165-646958
info@ravaglioli.de

RAV Equipment UK LTD
Prince Albert House
20 King Street
Maidenhead, SL6 1DT
Tel. 020-76286832
Fax 020-76286833
ravuk@ravaglioli.com

RAV en Belgique
Nederlandstalig
Tel. 0498-162016
Fax 016-781025
Zone Francophone
Tel. 0498-163016
Fax +32 78 055 030

RAV Equipos España
Avenida Europa 17
Pol. Ind. de Constanti
Tarragona 43120
Tel. 977 524525
Fax 977 524532
ravequipos@ravaglioli.e.telefonica.net

DRD02F (1)

