



- (GB)** Extraction unit with cartridge filters (BIA - USGC/A category - anti-static) suitable for the extraction and filtration of fumes and dusts produced by welding and cutting procedures. The polluted air crosses the separation pre-chamber and then passes through the filters which are constantly cleaned by means of a cyclic pneumatic wash-out programmer. A big quantity of dusts can be stored in the trolley mounted dust container. Thanks to the sound-proof plenum around the fan the noise is reduced.
- (I)** Unità filtro-aspirante a cartucce (classe BIA - USGC/A antistatiche) per la depurazione di fumi e polveri derivanti da processi di saldatura e taglio. L'aria inquinata entra nella precamera di separazione prima di incontrare la barriera filtrante dotata di sistema di pulizia per controlavaggio ad aria compressa con programmatore ciclico. Il grande bidone carrellato permette un grande stoccaggio di polveri e il plenum insonorizzante che accoglie l'aspiratore riduce sensibilmente il rumore di funzionamento.
- (F)** Groupe aspirant et filtrant à cartouches (classe BIA-USGC/A anti-statique) pour le dépoussiérage des fumées et poussières dérivantes de procédés de soudage ou de coupage. L'air pollué entre dans la préchambre de séparation avant rencontrer la barrière filtrante dotée d'un système de décolmatage par jet d'air comprimé programmable. Le bidon de récolte permet un grand volume de stockage des poussières et le caisson insonorisant réduit sensiblement le niveau sonore du ventilateur.
- (D)** Patronenfiltern- Absaugereinheit (Klasse BIA-USGC/A Antistatisch) fuer die Reinigung von Staub und Luft, die von Schweißarbeit, bzw. Schnittarbeit verursacht sind. Die verseuchte Luft kommt in der Vortrennungskammer dann trifft ein Filter mit Druckluftgegenwasche-reinigungssystem mit zyklische Programm. Der grosse Mobilkanister erlaubt ein grosses Staubsfassungsvermoegen und durch der "plenum", der der Ventilator enthaelt, wird der Laerm verringert.
- (ES)** Unidad filtro-aspirante con cartucho (clase BIA - USGC/A anti-estático) para la depuración de humo y polvo producidos durante procesos de soldadura y corte. El aire contaminado entra en la precámara de separación antes de encontrar la barrera filtrante equipada con sistema de limpieza por "contralavado" con aire comprimido y programador cíclico. El contenedor con carro permite la recogida de una grande cantidad de polvo; el plenum insonorizante donde se encuentra el aspirador reduce sensiblemente el ruido de funcionamiento.



HD



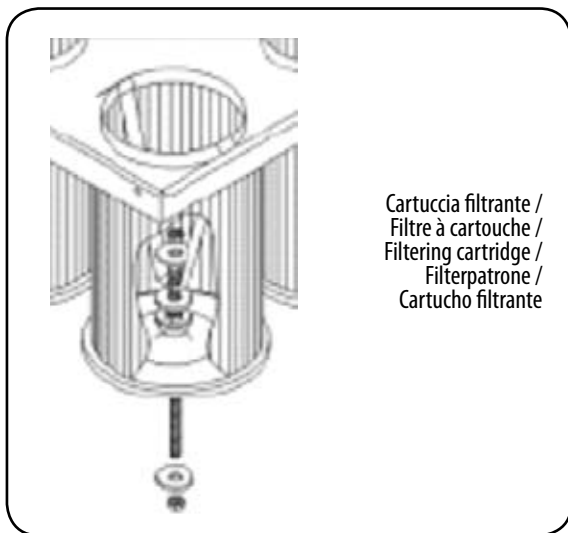
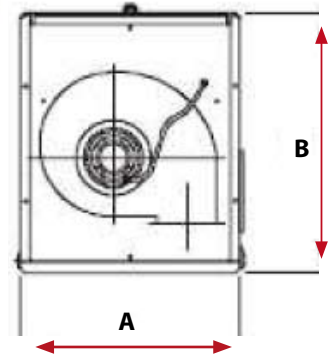
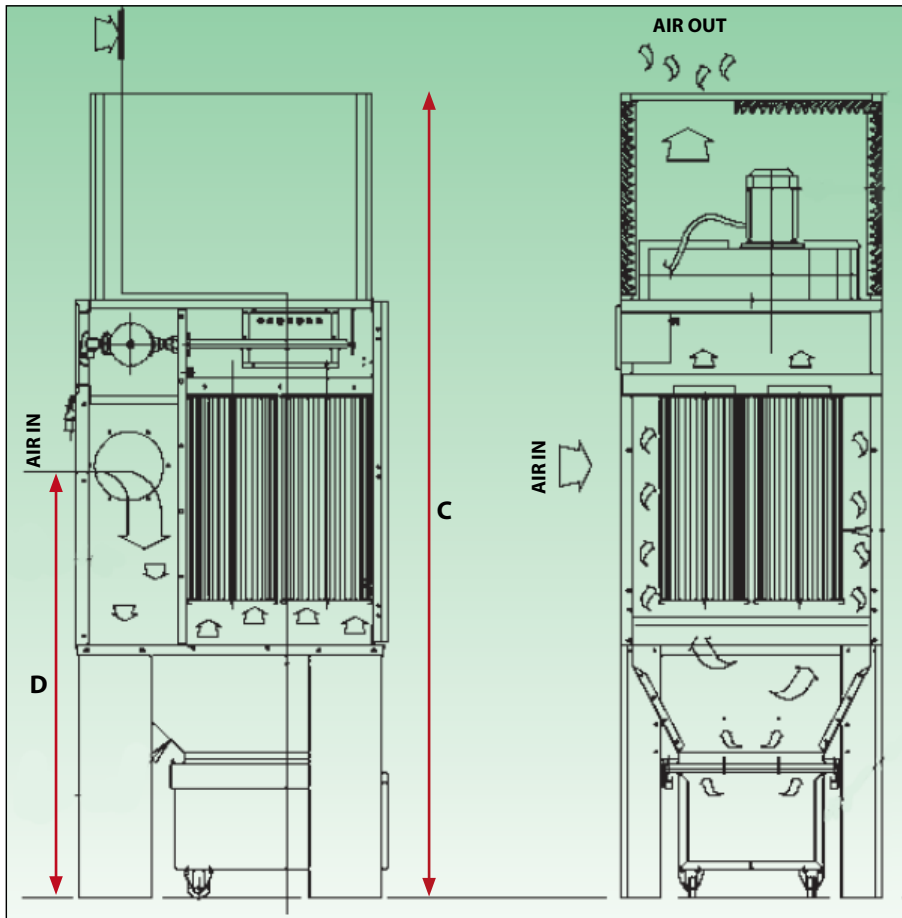

Dettagli tecnici - Technical details - Données techniques - Technische Daten - Datos Técnicos

Model	N.Cart	m <sup>2</sup>	m <sup>3</sup> /h	HP	Kw	dB	Pa	AIR IN Ø mm	%	A mm	B mm	C mm	D mm
<b>GENIUS-3</b>	4	59	3500	4	3	76	1800	250	99	950	1129	2920	1567
<b>GENIUS-4</b>	6	88	4500	5,5	4	77	1800	250	99	1150	1129	2920	1567
<b>GENIUS/P</b>	6	88	3500	4	3	76	1800	250	99	1150	1129	2920	1567